

PANNELLI ARCHITETTONICI ONDULATI POLIURETANO

Pannello metallico autoportante coibentato in poliuretano a fissaggio nascosto, concepito per essere montato in orizzontale per pareti di edifici industriali e commerciali. La compattezza del pannello e, in particolare, la frequenza e la profondità delle sagomature della lamiera metallica esterna permettono di avere la necessaria resistenza di una parete ad un interasse compatibile con la distanza delle colonne principali del fabbricato. Il pannello posato in orizzontale permette perciò il risparmio delle strutture secondarie.

A differenza dell'H-Wall® 10, l'**H-WALL® 8** presenta la sagomatura della lamiera esterna in disposizione ondulata anziché grecata e conferisce pertanto un aspetto del fabbricato particolarmente innovativo ad ombre più morbide. La mancanza di arcarecciatura secondaria all'interno del fabbricato permette di avere delle pareti interne ad elevato livello estetico e funzionale. A causa della particolare conformazione del giunto, i fissaggi sono di tipo non passante e vengono applicati in corrispondenza dell'incisione a V predisposta sul bordo maschio della lamiera esterna. Si prevedono n. 2 viti distanziate di 30 mm per ogni pannello e per ogni corrente d'appoggio. Le pareti esterne realizzate con questi manufatti sono ottenute assemblando i pannelli in adiacenza l'uno all'altro.

Per ulteriori informazioni tecniche consultate il manuale tecnico **H-WALL® 8P**.



Tabelle delle luci ammissibili

Valori garantiti con lami in acciaio sp 0,6 (esterno) + 0,5 (interno) mm. Le luci *l* in metri relative al sovraccarico *P* (daN/m²) uniformemente distribuito, sono state determinate sulla base di dati sperimentali in modo da garantire e soddisfare alle seguenti tre condizioni:

- 1) coefficiente di sicurezza conforme a quanto prescritto dalle norme UEAtc relative ai pannelli sandwich che sono state elaborate e vengono applicate dai primari Enti Certificatori Europei
- 2) freccia in campata $f \leq l/200$ nei riguardi dei carichi uniformemente distribuiti
- 3) freccia in campata $f \leq 20$ mm. nei riguardi degli effetti termici estivi e invernali

I valori in blu non soddisfano la terza condizione relativa alla limitazione della freccia per effetti termici. Ai fini della freccia generata dagli effetti termici è molto importante il colore della lamiera esterna per cui vale la seguente classificazione:

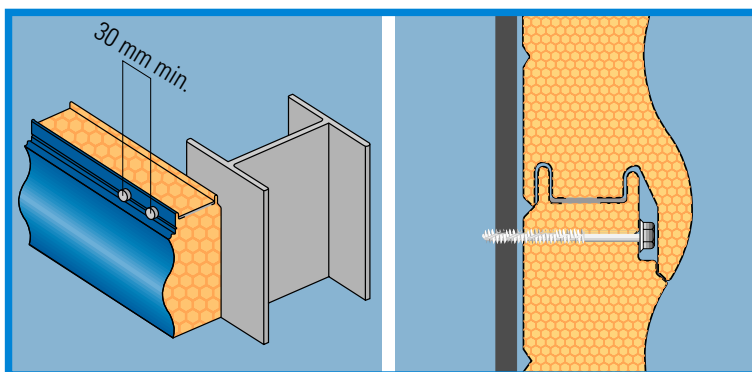
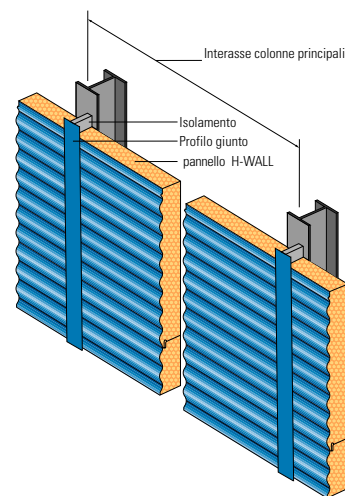
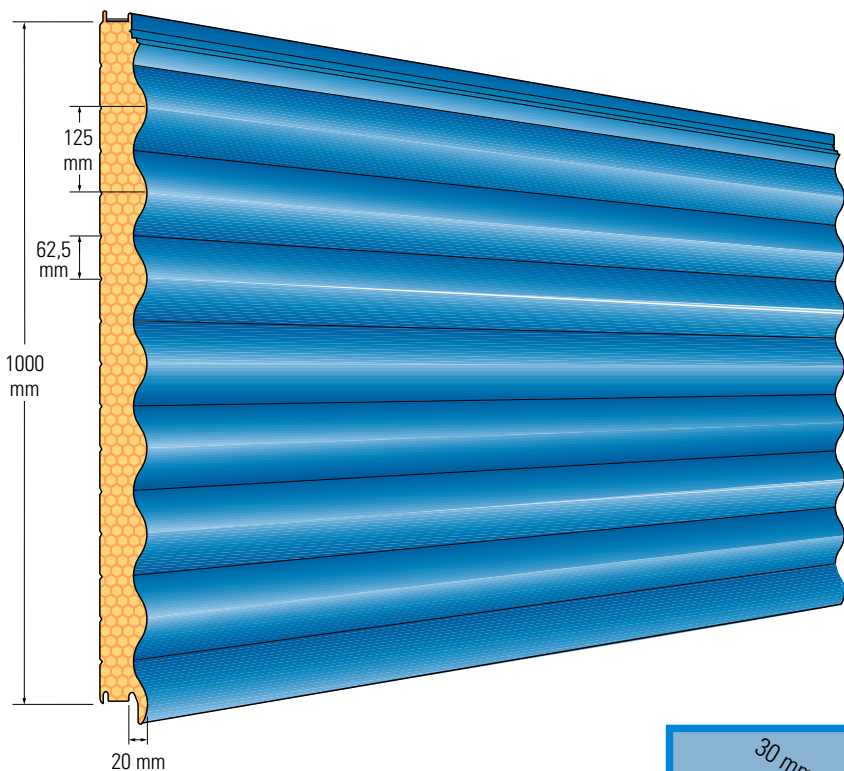
- GRUPPO I (colori chiari) RAL 1015 - RAL 7035 - RAL 9002 - RAL 9010 - MT 133
- GRUPPO II (colori medi) RAL 1032 - RAL 6021 - RAL 7037 - RAL 9006 - RAL 5012
- GRUPPO III (colori scuri) RAL 3001 - RAL 3009 - RAL 5010 - RAL 6005
RAL 6029 - RAL 8014 - MT 134

Per le luci ammissibili relative ai sovraccarichi negativi, vi preghiamo di contattare Sidercampania

**PANNELLI ARCHITETTONICI ONDULATI
POLIURETANO**

Campate singole

S mm	K		Peso pannello Kg/m ² 0,5 + 0,5	Gruppo colore lamiera esterna	P = (daN/m ²)	Diagramma:					
	Kcal m ² h °C	Watt m ² °C				40	60	80	100	120	150
50	0,29	0,34	12,26	I	/=	5,06	4,74	3,72	3,33	3,04	2,70
				II	/=	4,56	4,74	3,72	3,33	3,04	2,70
				III	/=	4,56	4,74	3,72	3,33	3,04	2,70
50	0,20	0,23	13,40	I	/=	6,37	5,65	4,95	4,45	4,08	3,61
				II	/=	5,52	5,52	4,95	4,45	4,08	3,61
				III	/=	4,71	4,71	4,71	4,45	4,06	3,61

Acciaio - acciaio

S mm	K		Peso Pannello Kg/m ² 0,6-0,5	Gruppo colore lamiera esterna	P = (daN/m ²)	Diagramma:					Diagramma:					
	Kcal m ² h °C	Watt m ² °C				40	60	80	100	120	150	60	80	100	120	150
50	0,29	0,34	12,26	I, II, III	/=	6,51	5,50	4,84	4,36	3,99	3,56	5,15	4,60	4,17	3,81	3,41
80	0,20	0,23	13,40	I, II, III	/=	7,75	7,34	6,49	5,88	5,41	4,85					

Certificati tecnici di prodotto principale
Zulassung Dibt Z-10.4-241



PANNELLI ARCHITETTONICI ONDULATI LANA MINERALE



Pannello metallico autoportante coibentato in lana di roccia, a fissaggio nascosto, concepito per essere montato in orizzontale per pareti di edifici industriali e commerciali. La compattezza del pannello e, in particolare, la frequenza e la profondità delle sagomature della lamiera metallica esterne permettono di avere la necessaria resistenza di una parete ad un interasse compatibile con la distanza delle colonne principali del fabbricato. Il pannello posato in orizzontale permette perciò il risparmio delle strutture secondarie. A differenza dell'H-Wall® 10, l'H-WALL® 8 presenta la sagomatura della lamiera esterna in disposizione ondulata anziché grecata e conferisce pertanto un aspetto del fabbricato particolarmente innovativo ad ombre più morbide. La mancanza di arcarecciatura secondaria all'interno del fabbricato permette di avere delle pareti interne ad elevato livello estetico e funzionale. A causa della particolare conformazione del giunto, i fissaggi sono di tipo non passante e vengono applicati in corrispondenza dell'incisione a V predisposta sul bordo maschio della lamiera esterna. Si prevedono n. 2 viti distanziate di 30 mm per ogni pannello e per ogni corrente d'appoggio. Le pareti esterne realizzate con questi manufatti sono ottenute assemblando i pannelli in adiacenza l'uno all'altro. Disponibile la versione sound con lamiera interna forata. Per ulteriori informazioni tecniche consultate il manuale tecnico **H-WALL® 8M**.



Tabelle delle luci ammissibili

La reazione al fuoco è il grado di partecipazione di un materiale alla combustione. In relazione a questa attitudine ai materiali è assegnata una classe (0,1,2,3,4 e 5), che aumenta con il grado di partecipazione. I pannelli **H-WALL® 8M** spessore 100 mm testati presso l'Istituto Giordano S.p.A in conformità al Decreto Ministeriale del 26/06/84 hanno ottenuto la classe di reazione al fuoco 0/0 con posizionamento in parete. Trattandosi di un pannello costituito da due lamiera in acciaio con interposta lana di roccia, la classe 0 si riferisce al paramento esterno e la classe 0 al coibente. Sono stati testati anche presso Istituti Esteri e hanno ottenuto: Francia: classe MO.

Fonoisolamento

L'isolamento acustico di un materiale (es pannello) è dato dalla sua capacità di ridurre il passaggio di energia sonora fra due ambienti.

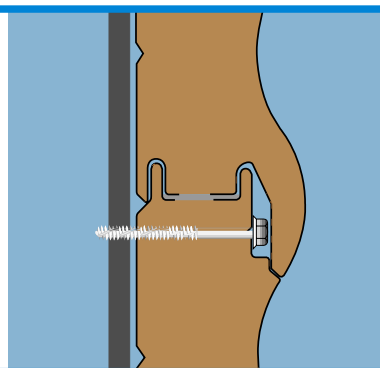
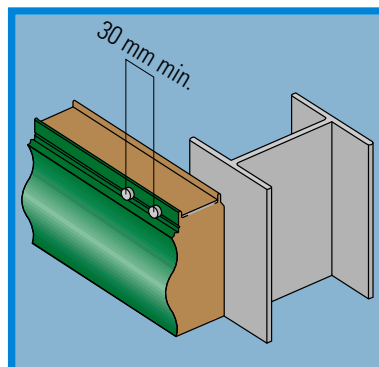
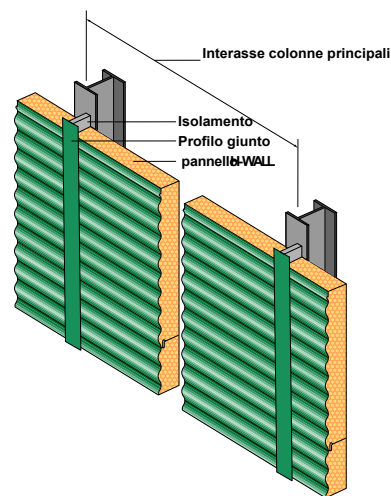
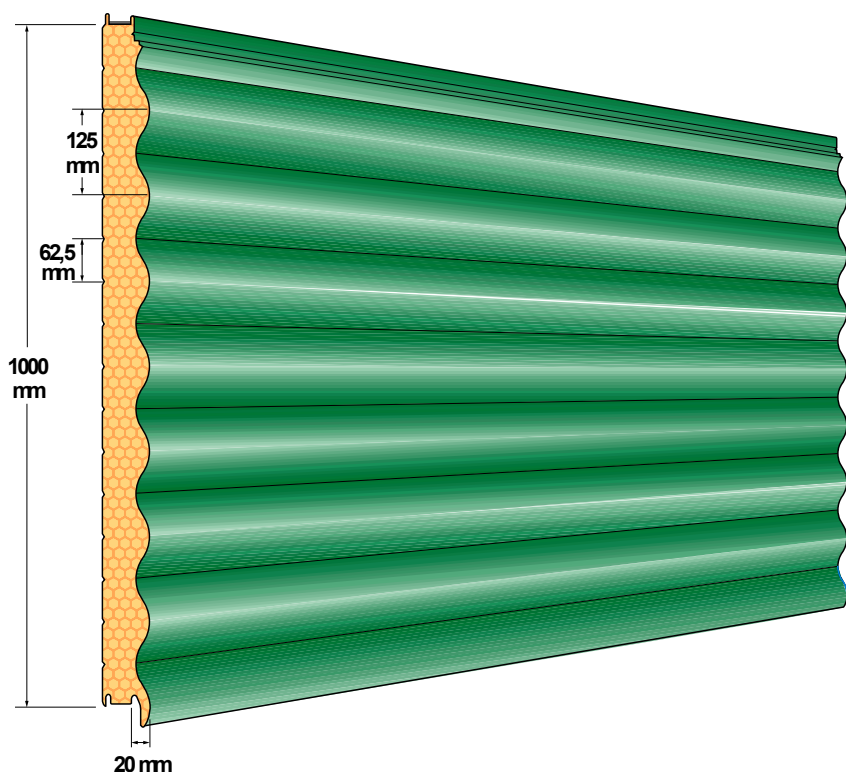
I pannelli **H-WALL® 8M** sono stati testati in conformità alle norme ISO 140/3/7B - ISO 717/82 ed hanno ottenuto, con riferimento agli spessori 100 mm, indici di valutazione $R_w = 30$ dB

Tabella delle luci ammissibili

Valori garantiti con lami in acciaio sp 0,6 (esterno) + 0,5 (interno) mm Le luci l in metri relative al sovraccarico P (daN/m^2) uniformemente distribuito, sono state determinate sulla base di dati sperimentali in modo da garantire e soddisfare alle seguenti tre condizioni:

- 1) coefficiente di sicurezza conforme a quanto prescritto dalle norme UEAtc relative ai pannelli sandwich che sono state elaborate e vengono applicate dai primari Enti Certificatori Europei
 - 2) freccia in campata $f \leq l/200$ nei riguardi dei carichi uniformemente distribuiti
 - 3) freccia in campata $f \leq 20$ mm nei riguardi degli effetti termici estivi e invernali
- I valori in blu non soddisfano la terza condizione relativa alla limitazione della freccia per effetti termici. Per le luci ammissibili relative ai sovraccarichi negativi, vi preghiamo di contattare Sidercampania.

Campate singole

S mm	K		Peso pannello Kg/m ² 0,5 + 0,5	Gruppo colore lamiera esterna	P = (daN/m ²)								
	Kcal m ² h °C	Watt m ² °C			40	60	80	100	120	150			
100	0,31	0,6	21,67	I	/ =	7,02	6,88	6,12	5,49	4,57	3,65		
						8,05							
					/ =	6,08	6,08	6,08	5,49	4,57	3,65		
				III	/ =	8,05	6,88	6,12					
					/ =	5,19	5,1	5,19	5,19	4,57	3,65		
						8,05	6,88	6,12	5,45				

Acciaio - acciaio

S mm	K		Peso Pannello Kg/m ² 0,6 - 0,5	Gruppo colore lamiera esterna	P = (daN/m ²)					P		
	Kcal m ² h °C	Watt m ² °C			60	80	100	120	150	120	150	
50	0,1	0,36	21,67	I, II, III	/ =	7,75	7,53	6,75	5,62	4,49	5,15	4,27

Certificati tecnici di prodotto principale
Zulassung Dibt Z-10.4-241

PANNELLI ARCHITETTONICI ONDULATI
LANA MINERALE

